



3 - 6 December • Shanghai

**LABELEXPO
ASIA 2019**

www.labelexpo-asia.com

标准展位形式及规则

本次展会在展位销售时分两种形式：“标准展位”和“光地展位”。

标准展位（请参考以下展位效果图）的基本配置：

- 可分割的白色防火围板，并由灰色铝料支架支撑
- 灰色地毯
- 带有公司名称和展位号的楣板——**请认真填写《参展商服务手册》第6部分内容，并于2019年11月1日前提交至大会指定地址。**
- 3个聚光灯
- 1个500W插座
- 1张桌子
- 3把会议椅
- 1个标准咨询台（1m x 0.5m）
- 1个资料架
- 1个废纸篓

***特别提示：**以上展位基本配置仅适用于15平米及15平米以下的标准展位。16平米以上（包括16平米）到24平米（包括24平米）的标准展位将配置2套家具和插座。25平米以上（包括25平米）的标准展位将配置3套家具和插座。

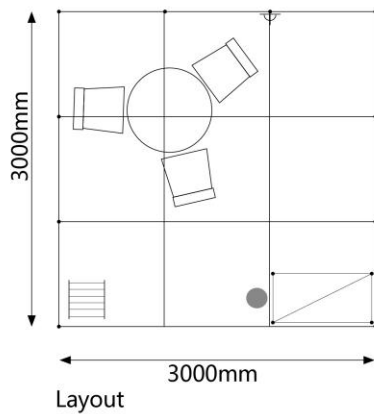

Layout



Elevation



Perspective



3 - 6 December • Shanghai
**LABELEXPO
ASIA 2019**
www.labelexpo-asia.com



3 - 6 December • Shanghai

LABELXPO
ASIA 2019

www.labelexpo-asia.com

标准展位设计及设施图

请注意，标准展位的隔断墙是由 2.47 米高的可分割成 1 米的白色防火围板构成，由铝料支架支撑。**特别提示：在您悬挂展板或海报时请注意，每个白色防火围板的实际尺寸为 950mm（宽） x 2330mm（高）。**标准展位可允许的悬挂的展板最高高度为 2.47 米（请参考以上标准展位效果图）。

如果您在悬挂的展板方面有任何疑问的话，请直接联系 Pere Ramirez，电邮：pramirez@labelexpo.co

如果您希望我们帮您喷印展板或海报的话，请联系本次展会主场搭建公司——承一品牌策划(上海)有限公司，他们将为您提供全套的展板服务，联系办法如下：

联系人：顾凌先生

电 话：+ 86 21 6048 7372

邮 件：tony.gu@chanyeer.com

标准展位增加额外配置

参展商请填写本《参展商服务手册》中的第 6 部分承一品牌策划（上海）有限公司的申请表，提前预定额外的家具和附属设施。费用由参展商自理。

标准展位内部装饰

标准展位的参展商可以根据需求，自由指定施工单位负责其展位内的布置，只需向本次展会主办单位提交施工单位的名称。

本次展会的标准展位搭建商为承一品牌策划（上海）有限公司，它也可以为您提供以上服务。请注意，标准展位内使用的所有建筑和展示材料必须是防火材料。

特别提示：如果您订制了额外的家具、电或工作人员的话，切记请在开展前全额支付费用，以免展会现场加收额外的费用。本次展会，只有相关单位在收到全额付款后才提供相应的服务。因此，为了避免展会现场加收额外的费用，请您在前往展会之前确定相关单位已经收到了您的付款。如果可行的话，我们建议您参展时携带所有的付款凭证。